

フットサルご利用の皆様へ

常滑市南陵市民センター

サザンアリーナのご利用に関しましては、全てセルフサービスです。フットサルに必要な設備はご利用のお客さままでご用意ください。

I. 設備及び保管場所は次の通りです。

1. ゴール・・・・・・・・・・・・・・・・西側倉庫（北より）
2. ゴール転倒防止砂袋・・・ミーティングルーム

II. 利用頂く場所と設備設置の方法は、別添図と仕様書の通りです。

1. 中央部の東西にゴールを設置する。
2. ゴール転倒防止用の砂袋を設置する。

III. 設備の収納方法は、仕様書「後片付け」の通りです。

1. ゴールを折りたたみ倉庫へ収納する。
2. 砂袋をミーティングルームへ収納する。

IV. 注意事項

1. 設備の設置、解体収納に時間が掛かるので余裕を持って行なう。
(規定の時間 9:00～12:00 13:00～17:00 18:00～21:30 終了時間は片付けを含む)
2. クロスバーにぶら下がらない。
3. 転倒防止用砂袋を必ず設置する。
4. 壁に向かってボールを打ち付けない。
5. ゴールの部品を紛失しないよう注意する。
6. 終了後は、床モップ掛けをお願いします。

V. サザンアリーナの予約方法

1. フットサルでの利用は、予約利用となります（当日個人利用はできません）。
2. フットサルでの利用は、アリーナ全面利用（全面利用料金）となります。
3. サザンアリーナは、ご利用月の2ヶ月前から予約できます。
4. 仮予約は、窓口、電話、インターネットでできます。
5. 本申請は、利用料金を添えてご利用日5日前までをお願いします。
6. キャンセルは、可能な限り早く（変更可能は2日前まで）ご連絡願います。
7. キャンセルの場合、利用料の返金はできませんが利用日を変更してご利用頂くことは可能ですのでスタッフにご相談ください。
8. 使用後は、モップ掛けをお願いします。
9. 開けた窓は、閉めて終了してください。
10. 夜間使用の場合、終了後照明は消さないでください。

フットサル競技仕様書

常滑市南陵市民センター

フットサルをサザンアリーナで行なう場合は、利用者がゴールの設置など競技場作りを行なう。

I. 競技用設備品の保管場所

1. ゴール、ネット ⇒アリーナ西側の倉庫内
2. ゴールの転倒防止砂袋 ⇒ミーティングルーム

II. 競技場作りの手順

1. ゴールを西側倉庫より運搬し、東西両面中央部に設置する。
 - ①ノブボルトを外す。
 - ②たたんである側面（支持枠）を広げる。
 - ③支持枠を広げたらノブボルトを再度締め直す。
 - ④後方フレームを接続（丸輪ボルトで組み付け）する。
 - ⑤ネット支持ロープを取付（張り具合はノブナットで調節）する。
 - ⑥ネットに付けられている紐（ネット下方）を支持枠、後方フレームに結び固定する。
 - ⑦転倒防止用砂袋を4カ所（両指示枠に各1、後方フレームに2）に取り付ける。

III. 後片付け

1. ゴールの折りたたみ保管
 - ①左右上部のノブボルトを外す。
 - ②後方フレームを外す。
 - ③支持枠を内側に折りたたむ。
 - ④支持枠を折りたたんだらノブボルトを付け直す（紛失防止のため）。
 - ⑤折りたたんだ支持枠を上にして、倉庫内に運搬して所定場所に置く。
（支持ロープ、ネットは付けたまま折りたためます。）
 - ⑥ネジを取り外す場合は、紛失しないように注意する。
2. 砂袋をミーティングルームの所定場所に置く。

IV. 使用上の注意

1. ゴールの設置、解体に時間がかかるので余裕をもって行なう。
2. クロスバーにぶら下がらない。
3. 転倒防止用砂袋を必ず使用する。砂袋（水入り）は、踏みつけたり、投げたり、上に乗らない。
4. ボールを壁に打ち付けない。

フットサルゴール組立・折りたたみの方法

- I. 開始時 ⇒ 収納の状態・・・ゴールは西側倉庫（北より）に収納されています。
1. ①クロスバー、④支持ロープ、ネットは取り付けられた状態にあります。
 2. ノブボルトを外して左右のゴールポストを広げ、広げ終わったら再度ノブボルトを締め直します。
 3. ③の後方フレームのネジを外してゴールポストに嵌めこんで再度ネジを締め直します。
 4. ネットとフレームを紐で結んで固定します。
 5. 転倒防止用の砂袋を設置します。

- II. 終了時 ⇒ 収納の状態・・・ゴールは開始時と同じ状態にて同じ場所に収納する。
1. 転倒防止用の砂袋を外します。
 2. ネット固定紐をほどきます。
 3. ③後方フレームを外します。外した後、ネジは紛失防止のためフレームに嵌めます。
 4. ノブボルトを外して、ゴールポストをたたみます。たたんだ後、紛失防止のためボルトを嵌め直します。

組図

ノブボルト
オリタタミ時にはずします。

番号	名称
①	クロスバー
②	ゴールポスト
③	後方フレーム
④	支持ロープ

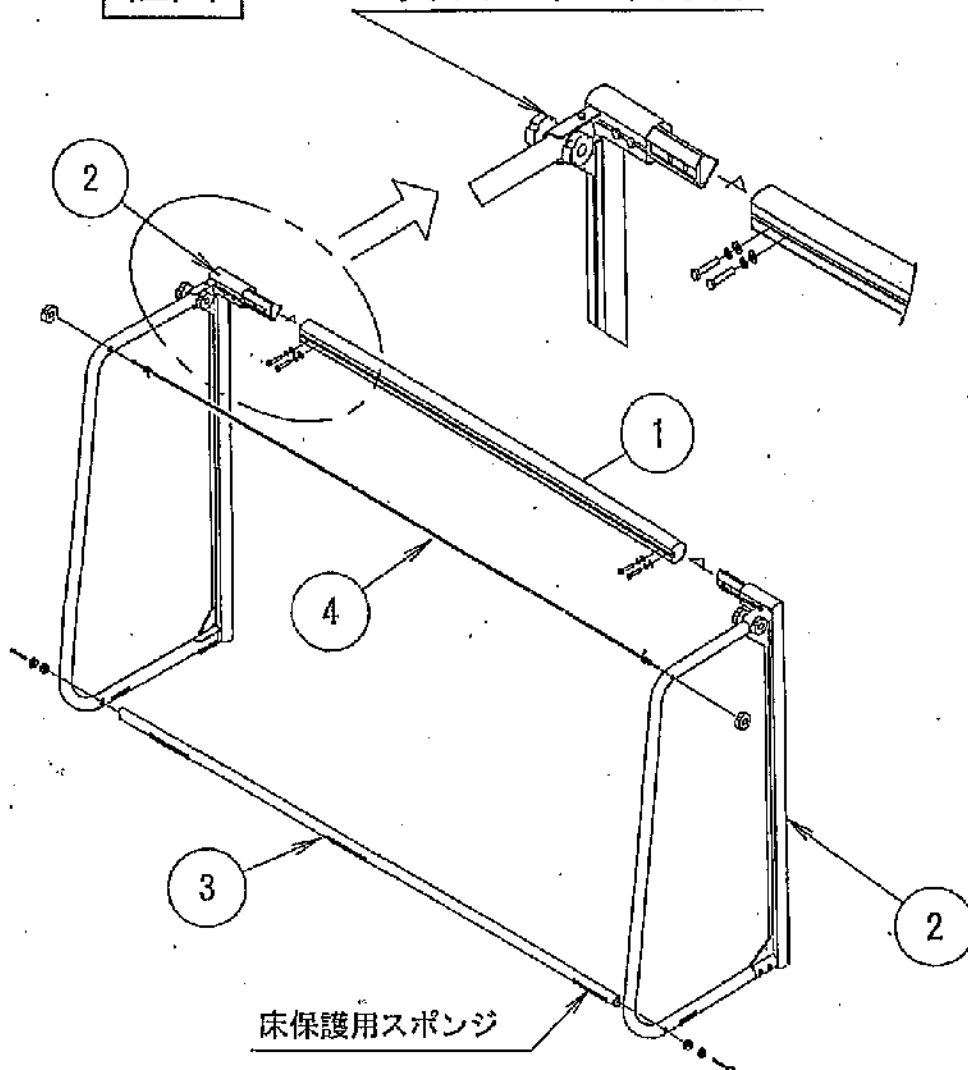

[フットサル配置図]

西

倉庫

ゴール片付け位置

ゴール設置個所

南

北

ゴール設置個所

出入口

ミーティングルーム

男子更衣室

男子トイレ

女子トイレ

女子更衣室

東